



J. Schmutz & Co

J. SCHMUTZ & C^{IE}

19, RUE HENRI-MONNIER, 19

PARIS (9^è)



TÉLÉPHONE :

TRUDAINE 17-95

TRUDAINE 49-99

TÉLÉGRAMMES :

ROBISCHCO-PARIS-90

CODE :

BENTLEY

R. C. SEINE N° 214.970 B



CONDITIONS DE VENTE

NOS prix sont établis pour des marchandises prises dans nos magasins à Paris et vendues au comptant, sauf conditions contraires.

Nous garantissons nos articles à condition qu'ils ne soient pas employés autrement que pour le service auquel ils sont destinés. Toute pièce reconnue défectueuse sera changée. Toutefois, cette garantie est limitée au remplacement pur et simple de cette pièce, sans aucune indemnité, et nous ne saurions être rendus responsables de dommages quelconques en dehors du prix de la marchandise.

Les frais de transport et d'emballage sont à la charge du destinataire et nous déclinons toute responsabilité en cas de retard, pertes ou avaries dans l'envoi d'une expédition. Le destinataire devra exercer tout recours contre les Compagnies ayant assuré le transport, aucune décharge d'un colis ne devant être donnée avant sa vérification. Aucune réclamation ne sera admise si elle n'est faite dans les dix jours qui suivent la réception.

Le client voudra bien nous faire savoir si les marchandises doivent être adressées en petite ou en grande vitesse, ou en colis postaux. Les expéditions sont faites au tarif général ou au tarif réduit suivant le désir du client et au mieux de ses intérêts. Il est convenu que ce dernier accepte de ce fait toutes les clauses conditionnelles de ces tarifs et assume la responsabilité de sa décision.

Nos conditions sont susceptibles de modifications sans avis préalable, les contrats étant passés sous réserves de grèves, accidents ou cas de force majeure.

Toute contestation est de la compétence des Tribunaux de la Seine.

J. SCHMUTZ & C^{IE}.

CHAUFFAGE CENTRAL

ET

ACCESSOIRES

ROBINETTERIE INDUSTRIELLE

APPAREILS POUR LA VAPEUR

HYDROMÈTRES - MANOMÈTRES

THERMOMÈTRES SPÉCIAUX

- ALBUM N° 28 -

CE CATALOGUE ANNULE LES PRÉCÉDENTS



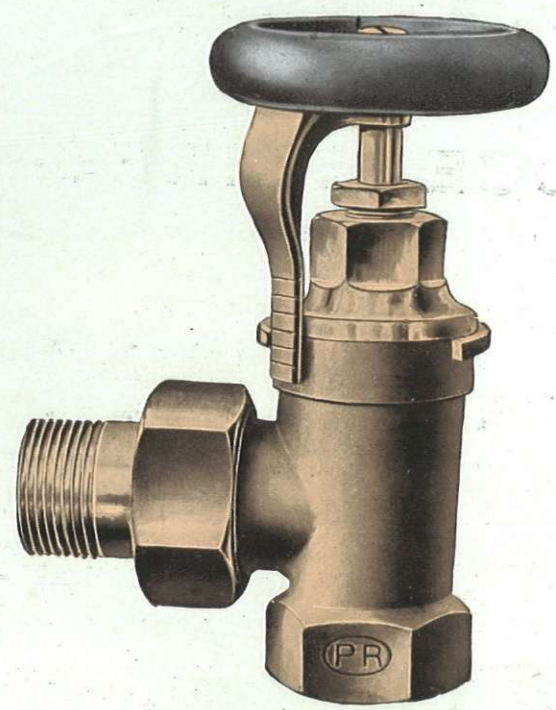



DIMENSIONS & PRIX

Pour tubes de	Pouces	3/8	1/2	3/4	1	1 1/4
	Millimètres	12/17	15/21	20/27	26/34	33/42
FIG. 1. - Modèle droit . . .	} avec union . .	19.50	22. »	30.50	45.50	68. »
FIG. 2. - Modèle équerre . .						

Ces Robinets sont livrés nickelés et polis à la demande, moyennant un supplément de 20 %.

A coller à la page 5 du Catalogue N° 28, Robinets à volant (1-2-30).

MODÈLE A VOLANT

CONSTRUCTION. — Nos robinets sont entièrement construits en bronze de qualité supérieure. Leur fabrication soignée et en grande série assure l'interchangeabilité parfaite de chaque organe. Les volants en matière calorifuge éprouvée sont indéformables.

RÉGLAGE. — S'obtient en vissant ou en dévissant, à l'aide de l'index retourné, la tige centrale de commande.

QUALITÉS. — D'un aspect élégant et robuste, ils sont parfaitement étanches aux plus hautes pressions demandées.

Avec le *boisseau conique extensible*, plus de grippage possible et l'usure est compensée.

DIMENSIONS & PRIX

Pour tubes de	Pouces.	3/8	1/2	3/4	1	1 1/4
	Millimètres	12/17	15/21	20/27	26/34	33/42
FIG. 1. - Modèle droit . . .	} avec union . .	14.25	16. »	20.50	29. »	45. »
FIG. 2. - Modèle équerre . .						

Nos Robinets sont livrés nickelés et polis à la demande, moyennant un supplément de 20 %.

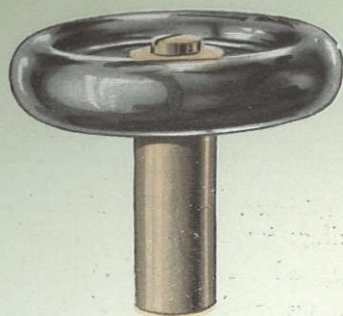

Clé de Réglage

(Interchangeable pour tous les diamètres)

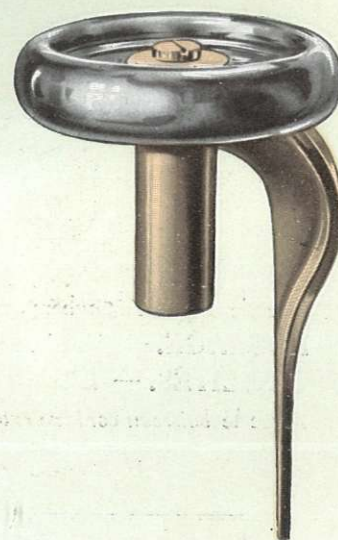
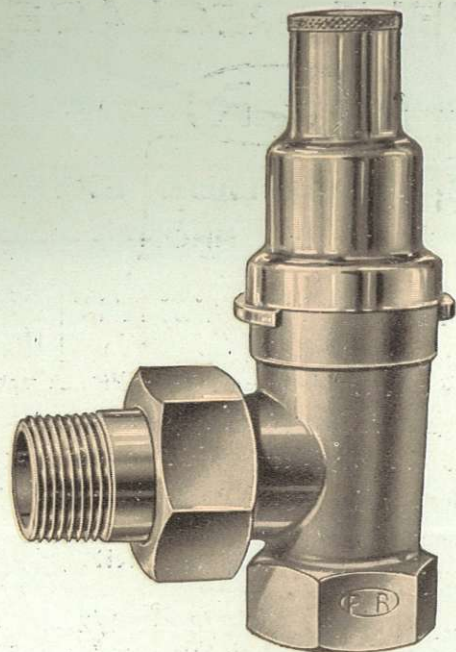

Index de Manœuvre

(Variant pour chaque dimension de robinet)

A CACHE-ENTRÉE

MODÈLE DÉPOSÉ

Fig. 4
(Fig. 3 modèle droit)

A découper en suivant le pointillé.

DIMENSIONS & PRIX

Pour tubes de	Pouces	3/8	1/2	3/4	1	1 1/4
	Millimètres.	12/17	15/21	20/27	26/34	33/42
FIG. 3. - Modèle droit . . .	} avec union . .	21.50	24. »	33.50	50. »	75. »
FIG. 4. - Modèle équerre . .						
Index de manœuvre à volant		6.50	7.25	8. »	8.75	10. »
Clé de réglage à volant		6. »	6. »	6. »	6. »	6. »

Ces Robinets sont livrés nickelés et polis à la demande, moyennant un supplément de 20 %.

A coller à la page 7 du Catalogue N° 28, Robinets à cache-entrée (1-2-30).

TOUT EN BRONZE

MODÈLE A CACHE-ENTRÉE

Spécialement recommandé pour Hôpitaux, Administrations, Banques, etc.

DIMENSIONS & PRIX

Pour tubes de	Pouces.	3/8	1/2	3/4	1	1 1/4
	Millimètres.	12/17	15/21	20/27	26/34	33/42
FIG. 3. - Modèle droit . . .	} avec union . .	15.75	17.80	22.80	32.10	50. »
FIG. 4. - Modèle équerre . .						
Index de manœuvre à volant		4.60	4.70	4.80	4.95	5.25
Clé de réglage à volant		3.90	3.90	3.90	3.90	3.90

Nos Robinets sont livrés nickelés et polis à la demande, moyennant un supplément de 20 %.





COUPE

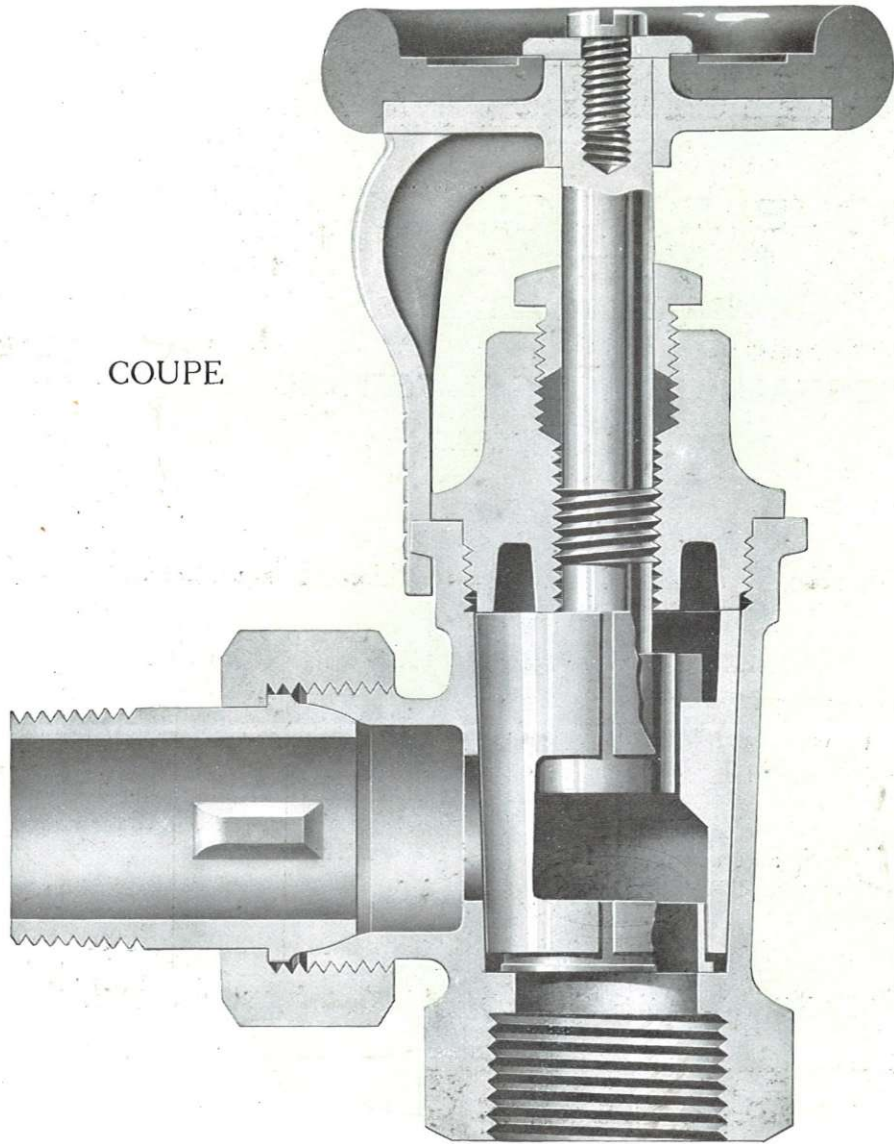



EXAMINEZ BIEN

le mécanisme intérieur d'un Robinet à double réglage

AVANT

de l'adopter pour vos Installations !!!

Le boisseau est en bronze fondu et du même métal que le corps du robinet ;

les dilatations sont donc les mêmes, quelle que soit la température.

Le boisseau est conique, ce qui augmente l'étanchéité du robinet

et rend tout grippage impossible.

Nos machines spéciales pour la fabrication des presses-étoupe assurent un centrage parfait de la tige.

Clé N° 1

Clé N° 2

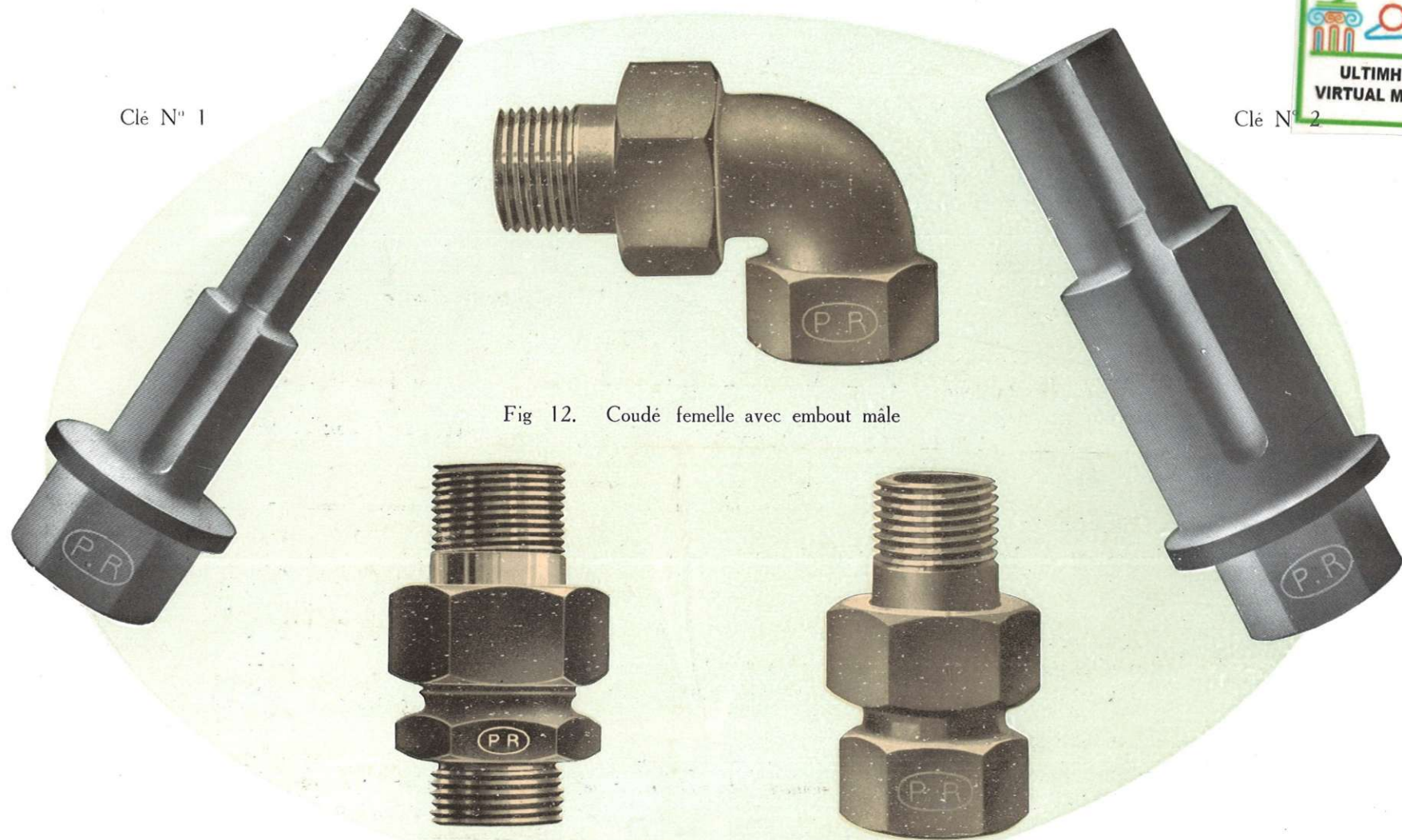

Fig 12. Coudé femelle avec embout mâle

Fig 10 - Droit double mâle

Fig 11. - Droit, femelle avec embout mâle



RACCORDS-UNION

ENTIÈREMENT EN BRONZE TITRÉ

MARQUE **PR** DÉPOSÉE

LE PASSAGE DE NOS RACCORDS CORRESPOND A LA SECTION RÉELLE DES TUBES

Les Raccords-Union en bronze ne s'oxydent pas au contact de l'eau.

Ils sont très facilement démontables, même après une longue période de fonctionnement.

Les écrous et les embouts sont interchangeables avec ceux de nos Robinets à double réglage.

A découper en suivant le pointillé.

DIMENSIONS & PRIX

Pour tubes de	Pouces	3/8	1/2	3/4	1	1 1/4
	Millimètres.	12/17	15/21	20/27	26/34	33/42
FIG. 10. - Modèle droit double mâle	5. »	6.50	8.25	11.50	22.50	
FIG. 11. - Modèle droit femelle, avec embout mâle	5. »	6.50	8.25	11.50	22.50	
FIG. 12. - Modèle coudé femelle, avec embout mâle.	5.50	7. »	9.50	13.50	26. »	
CLÉS DE MONTAGE PR		N° 1 : 3. »		N° 2 : 5. »		

Utilisez les Clés spéciales pour le montage des embouts des Robinets et des Raccords-Union

A coller à la page 11 du Catalogue N° 28, Raccords-Union (1-2-30).

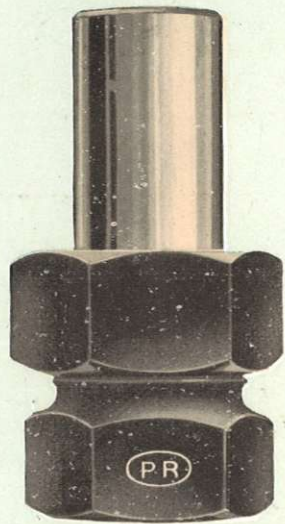
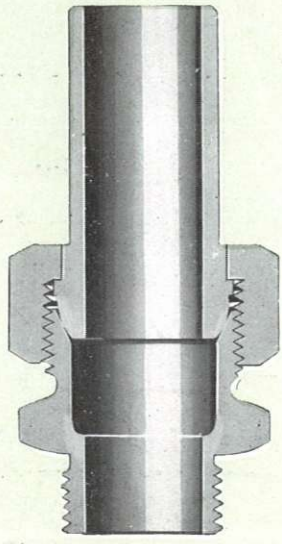

Fig. 531



Coupe

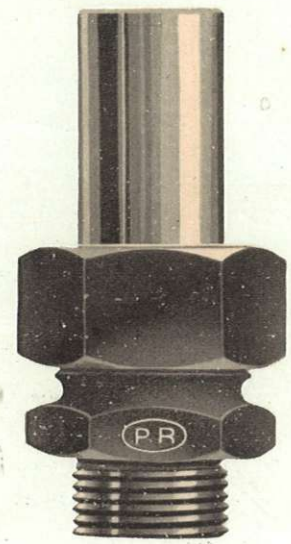

Fig. 530



RACCORDS A SOUDER, 3 PIÈCES

ENTIÈREMENT EN BRONZE TITRÉ



A découper en suivant le pointillé.

DIMENSIONS & PRIX

Pour tubes de	Pouces	3/8	1/2	3/4	1	1 1/4
	Millimètres.	12×17	15×21	20×27	26×34	33×42
FIG. 530. - Mâle	5. »	6.50	8.25	11.50	22.50	
FIG. 531. - Femelle	5. »	6.50	8.25	11.50	22.50	

A coller à la page 13 du Catalogue N° 28, Raccords à souder (1-2-30).

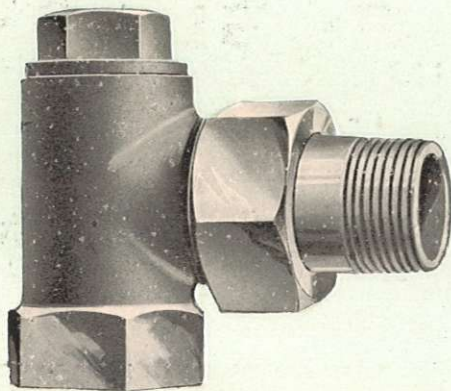

Fig. 60

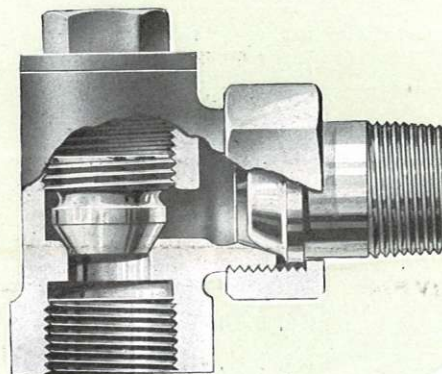

Fig. 60 (Coupe)



COUDES DE RÉGLAGE

ENTIÈREMENT EN BRONZE

Fig. 60

Les RACCORDS - UNION MARQUE (P R) DÉPOSÉE, dont ils sont munis, rendent facile leur montage sur le radiateur.



A coller sur la page 15 de notre Catalogue N° 28.

(COUDES DE RÉGLAGE)

Pouces.	3/8	1/2	3/4	1"
Millimètres.	12/17	15/21	20/27	26/34
	<hr/>	<hr/>	<hr/>	<hr/>
Francs	8.50	12.25	16.75	19.50

PEUVENT ÊTRE EMPLOYÉS DANS TOUTES LES INSTALLATIONS :

EAU CHAUDE, PAR THERMOSIPHON OU PAR POMPE

VAPEUR, PARTOUT OU IL Y A LIEU DE RÉGLER UN DÉBIT

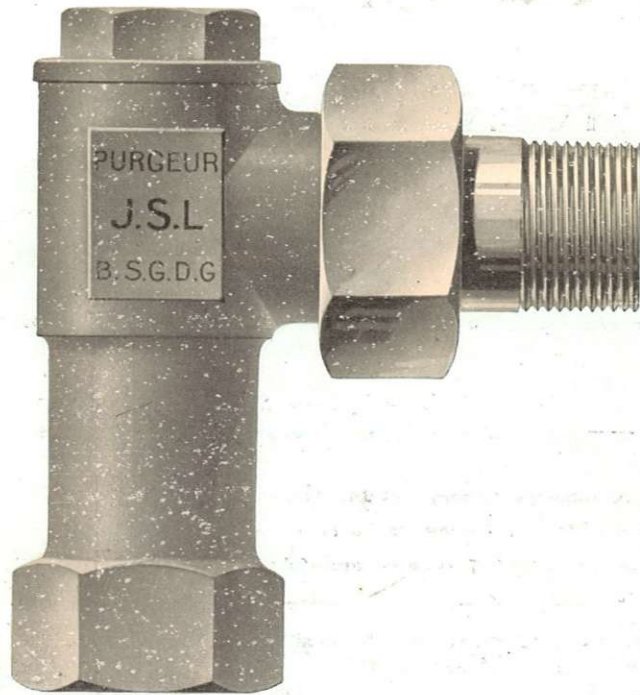
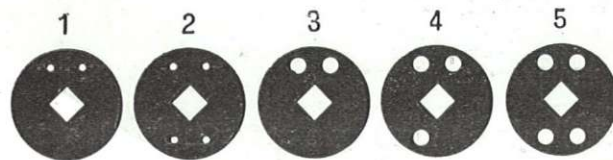
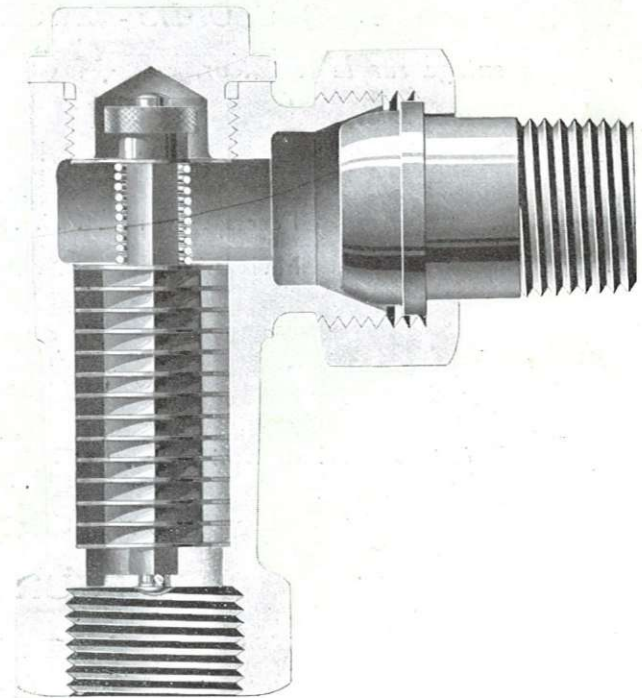

Fig. 50



CALORIES DESSERVIES

2.000 4.000 8.000 16.000 24.000





J. SCHMUTZ ET C^o

PURGEURS AUTOMATIQUES D'EAU DE CONDENSATION J. S. L.

SUPPRIMENT COMPLÈTEMENT LA VAPEUR DANS LES RETOURS

L'excès de vapeur qui ne s'est pas condensé dans le radiateur se trouve laminé par les diaphragmes successifs du purgeur. Le numéro des diaphragmes à employer est déterminé par l'importance du radiateur, c'est-à-dire d'après le nombre de calories à desservir.

Les purgeurs J.S.L. sont indéréglables puisqu'ils ne contiennent aucune matière dilatable.

Ils fonctionnent dans toutes les positions comprises entre la verticale (bouchon en haut) et l'horizontale.

A la mise en service de l'installation, dévisser les bouchons, sortir les garnitures intérieures (tige et diaphragmes) pour laisser passer la calamine ; après vidange de l'installation, remettre les garnitures.

CES PURGEURS SONT MUNIS DE RACCORDS-UNION MARQUE (P R) DÉPOSÉE

Tarudage 15/21

ENCOMBREMENT RÉDUIT

MONTAGE FACILE

INTERCHANGEABILITÉ DES PIÈCES

Fig. 50

Frs. 19.50

PARIS

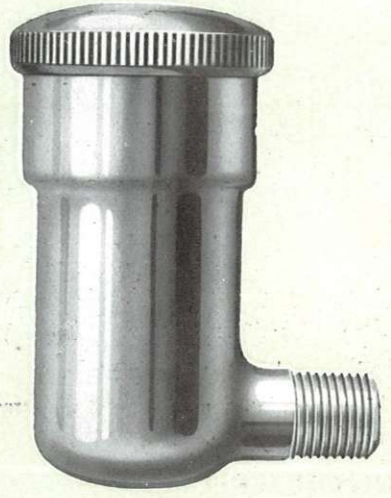

Fig. 25

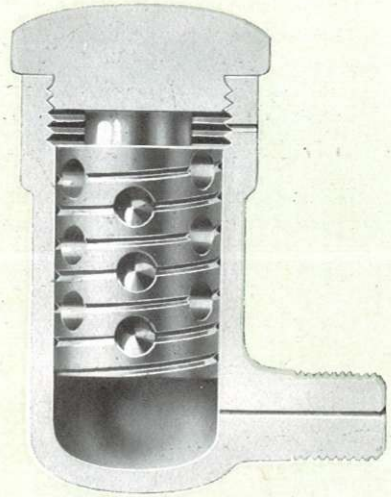

Fig. 25 (Coupe)



PURGEURS D'AIR AUTOMATIQUES POUR VAPEUR

BREVETS J. S. L.

MARQUE “ CALEX ” DÉPOSÉE

Ces purgeurs fonctionnent par détetes successives de la vapeur dans des alvéoles situées sur la périphérie d'une rainure hélicoïdale. Ils peuvent être installés en tête de colonne ou bien directement sur les radiateurs.

Le trou d'évacuation de l'air est suffisant pour permettre une purge rationnelle des radiateurs pendant leur mise en service et une rentrée d'air rapide lorsqu'on ferme le robinet du radiateur, ce qui empêche le vide de se produire.

TARAUDAGE CONIQUE 5/10

Fig. 25

Frs. . 10.75

FONCTIONNEMENT GARANTI

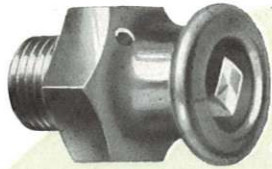

Fig. 36

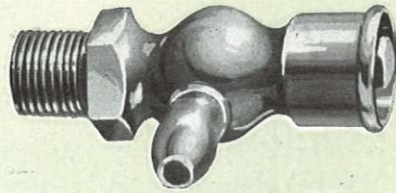

Fig. 35

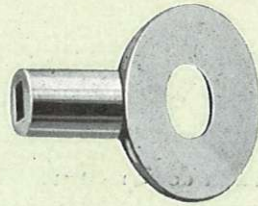

Fig. 37



Fig. 40



PURGEURS D'AIR A MAIN

MODÈLES FORTS SPÉCIAUX ENTIÈREMENT GARANTIS



FILETAGE CONIQUE 5/10

MODÈLES A CLÉ

A busette (Fig. 35)	{	poli.	Frs	1.30
		nickelé	—	1.60
A canon court (Fig. 36).	{	poli.	—	0.90
		nickelé	—	1.15
		Clé seule (Fig. 37)	—	0.40

MODÈLE A VOLANT

Fig. 40

Poli	Frs	1.90
Nickelé	—	2.20

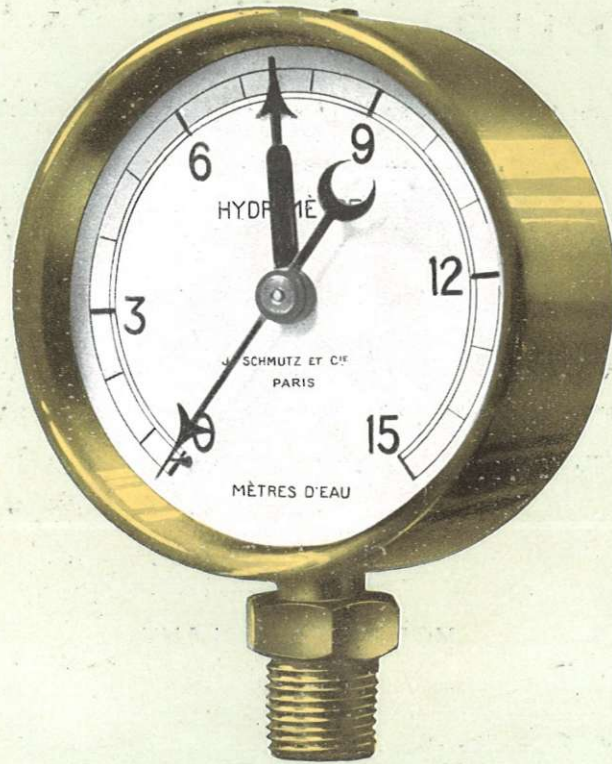



INDICATEURS DE HAUTEUR D'EAU

FONCTIONNEMENT ENTIÈREMENT GARANTI

CADRAN ALUMINIUM, GRADUATION TRÈS VISIBLE

APPAREILS DE HAUTE PRÉCISION



Cadran de 100 mm, filetage 15-21, type recommandé	Frs	27.50
— 80 mm, — 15-21, pour petite chaudière	—	25.50
— 65 mm., — 12-17, —	—	17. »

Graduations en 100 mm. : 5, 10, 15, 20, 25, 30 et 50 M.

— 80 mm. : 5, 10, 15 et 20 M.

— 65 mm. : 5 et 15 M.

ROBINETS DE CONTROLE, GARANTIS ÉTANCHES

Pour indicateurs de 80 et 100 mm., filetage 15-21	Frs	6. »
— 65 mm., filetage 12-17.	—	5.50

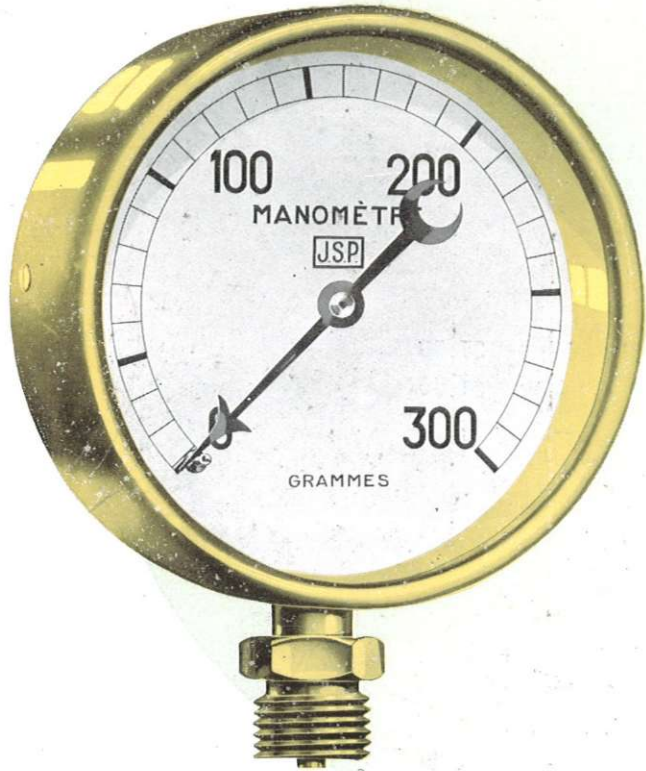

Fig. 70

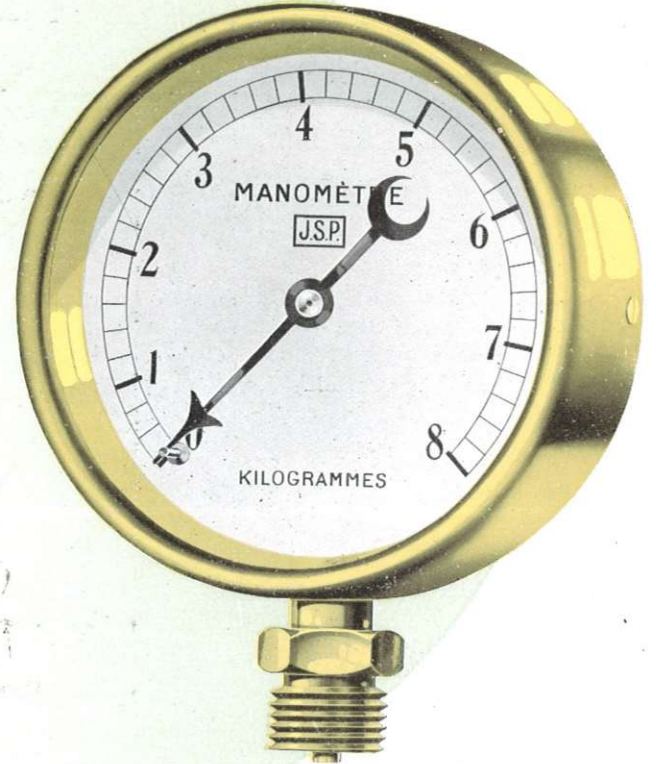

Fig. 71



J. SCHMUTZ ET C^e

MANOMÈTRES

FONCTIONNEMENT ENTIÈREMENT GARANTI

CADRAN ALUMINIUM, GRADUATION TRÈS VISIBLE

APPAREILS DE HAUTE PRÉCISION

FILETAGE 15/21

Fig. 70. - Pour BASSE PRESSION : 300 ou 500 gr. . . Frs 28. »

Fig. 71. - Pour PRESSION DE 1 A 10 Kgs — 34. »

PARIS

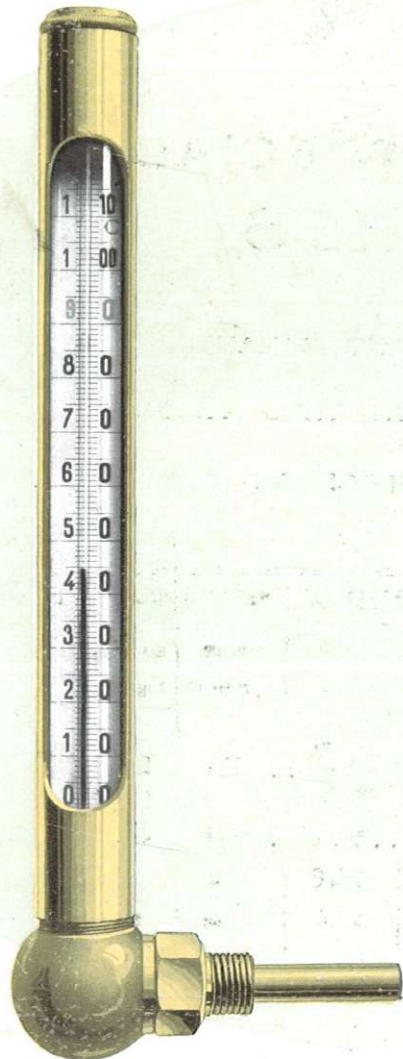

Fig. 81

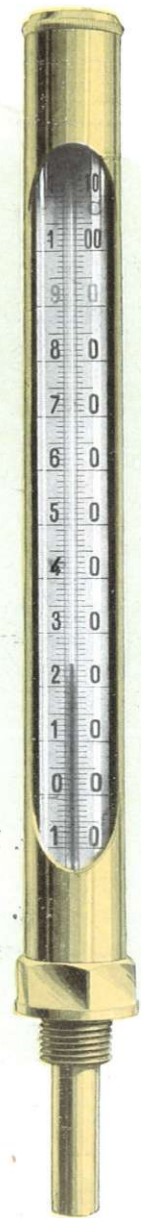

Fig. 80



THERMOMÈTRES SPÉCIAUX

POUR CHAUDIÈRES DE CHAUFFAGE CENTRAL

A LIQUIDE ROUGE OU A MERCURE

TARAUDAGE 15/21

	GRAND MODÈLE		PETIT MODÈLE	
	DROIT Fig. 80	ÉQUERRE Fig. 81	DROIT Fig. 80 P	ÉQUERRE Fig. 81 P
Thermomètre complet, liquide rouge . .	13.50	22.50	10.25	16. »
— mercure	14.25	23.50	11. »	16.75
Gaine seule	8. »	16. »	5.75	10.50
Verre de rechange liquide rouge	5.50	6.50	4.50	5.50
— — mercure.	6.25	7.50	5.25	6.25

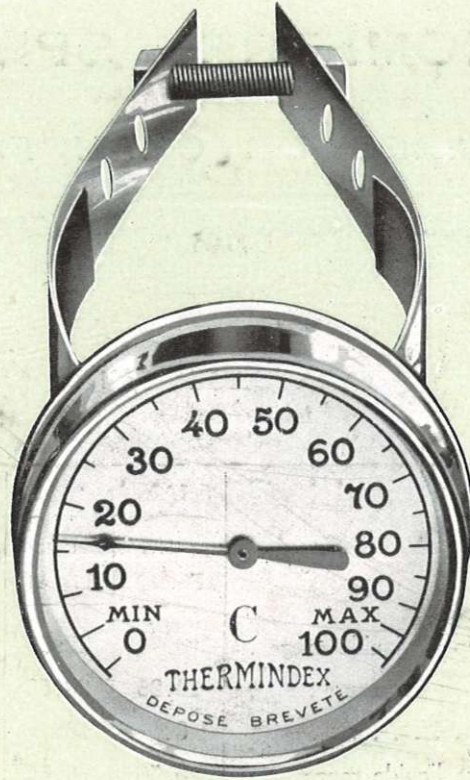

Fig. 83



J. SCHMUTZ ET C^o

“ THERMINDEX ”

THERMOMÈTRE A APPLIQUE A CADRAN

Fig. 83

CONTACT DIRECT PAR BRIDES EN CUIVRE ÉLECTROLYTIQUE

APPAREIL DE HAUTE PRÉCISION

ENTIÈREMENT GARANTI

LECTURE FACILE MÊME A DISTANCE



		<i>Par unité</i>	<i>Par 6 pièces</i>
L'appareil complet, entièrement nickelé, avec schéma de montage	A net Frs	30. »	29. »
Le même, avec contact électrique de sécurité	—	40. »	39. »

PARIS

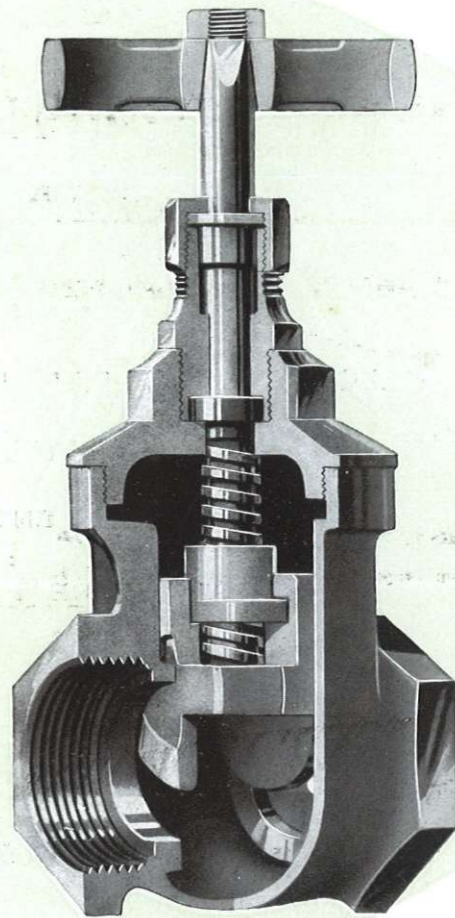
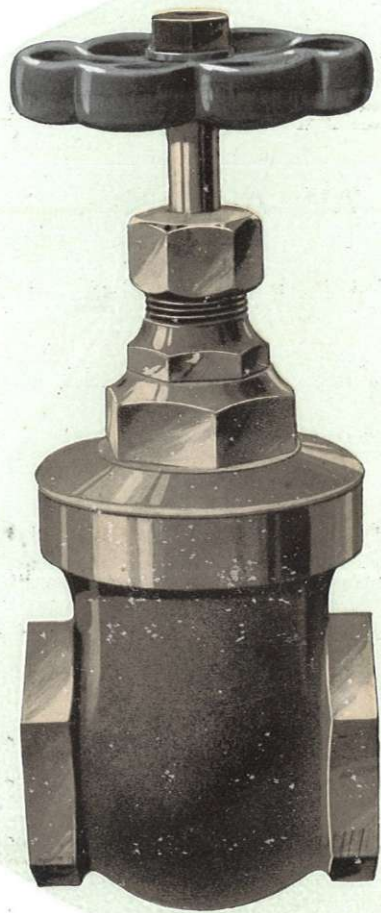

N° 800



VANNES A PASSAGE DIRECT N° 800, TARAUDÉES

POUR EAU ET VAPEUR

ENTIÈREMENT EN BRONZE - A DOUBLE OPERCULE - VOLANT FONTE



Pouces	1/4	3/8	1/2	3/4	1	1 1/4	1 1/2
Millimètres	8/13	12/17	15/21	20/27	26/34	33/42	40/49
Frs	13.75	13.75	15.25	17.50	24.15	33.75	45.50
Pouces	2	2 1/4	2 1/2	2 3/4	3	3 1/2	4
Millimètres	50/60	60/70	66/76	72/82	80/90	90/102	102/114
Frs	63.35	92.50	107. »	145. »	172.50	214. »	255. »

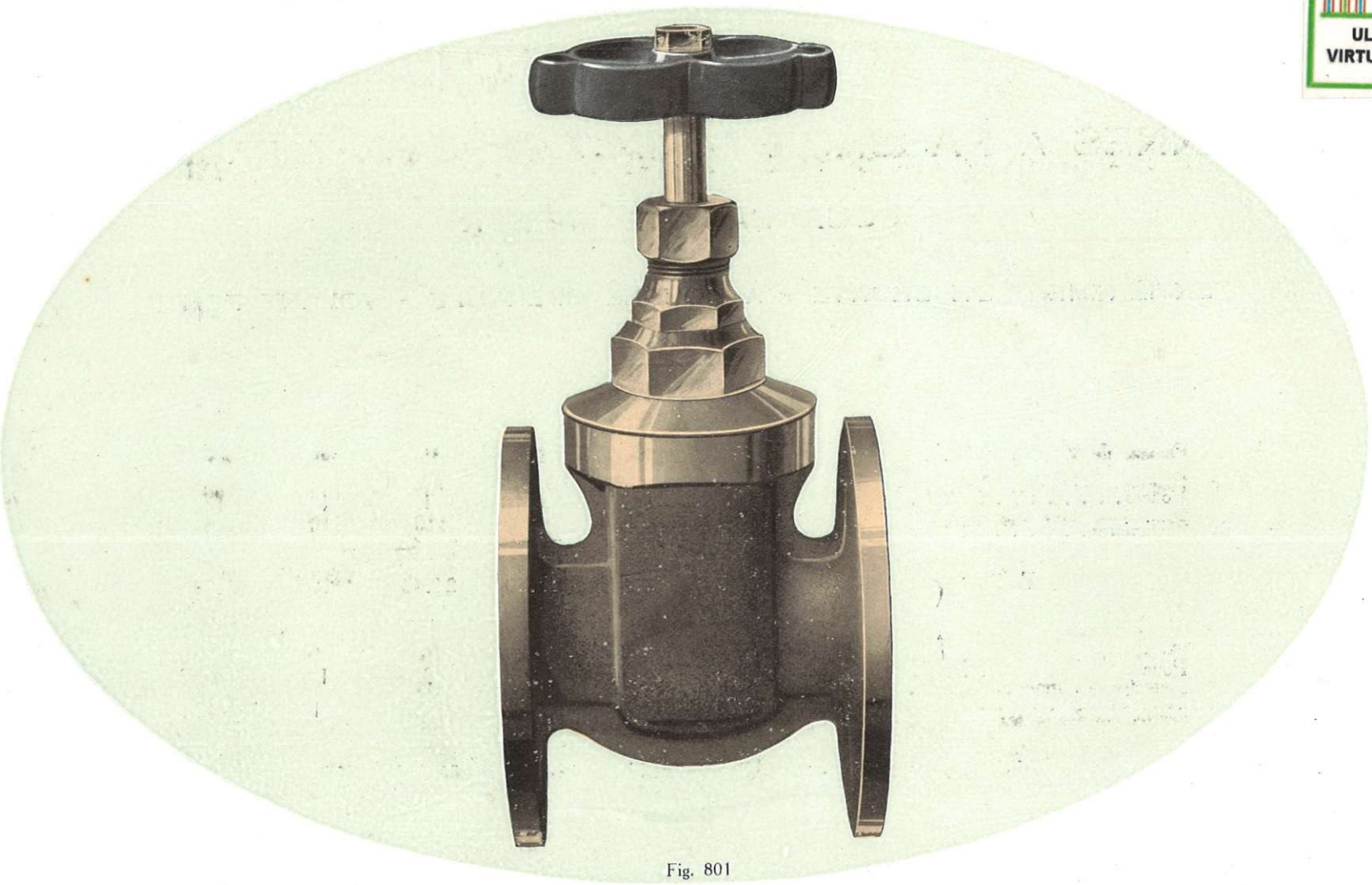

Fig. 801



VANNES A PASSAGE DIRECT N° 801, A BRIDES

POUR EAU ET VAPEUR

ENTIÈREMENT EN BRONZE - A DOUBLE OPERCULE - VOLANT FONTE



Passage de $\frac{m}{m}$	15	20	25	30	35	40	45
Diamètre des brides.	85	100	110	115	125	135	140
Ecartement des brides.	80	90	100	100	110	110	115
Frs.	35. »	44. »	56. »	70. »	84. »	108. »	120. »
Passage de $\frac{m}{m}$	50	60	70	80	90	100	
Diamètre des brides.	150	165	180	190	205	220	
Ecartement des brides.	120	130	140	150	160	170	
Frs.	135. »	185. »	215. »	240. »	355. »	417. »	

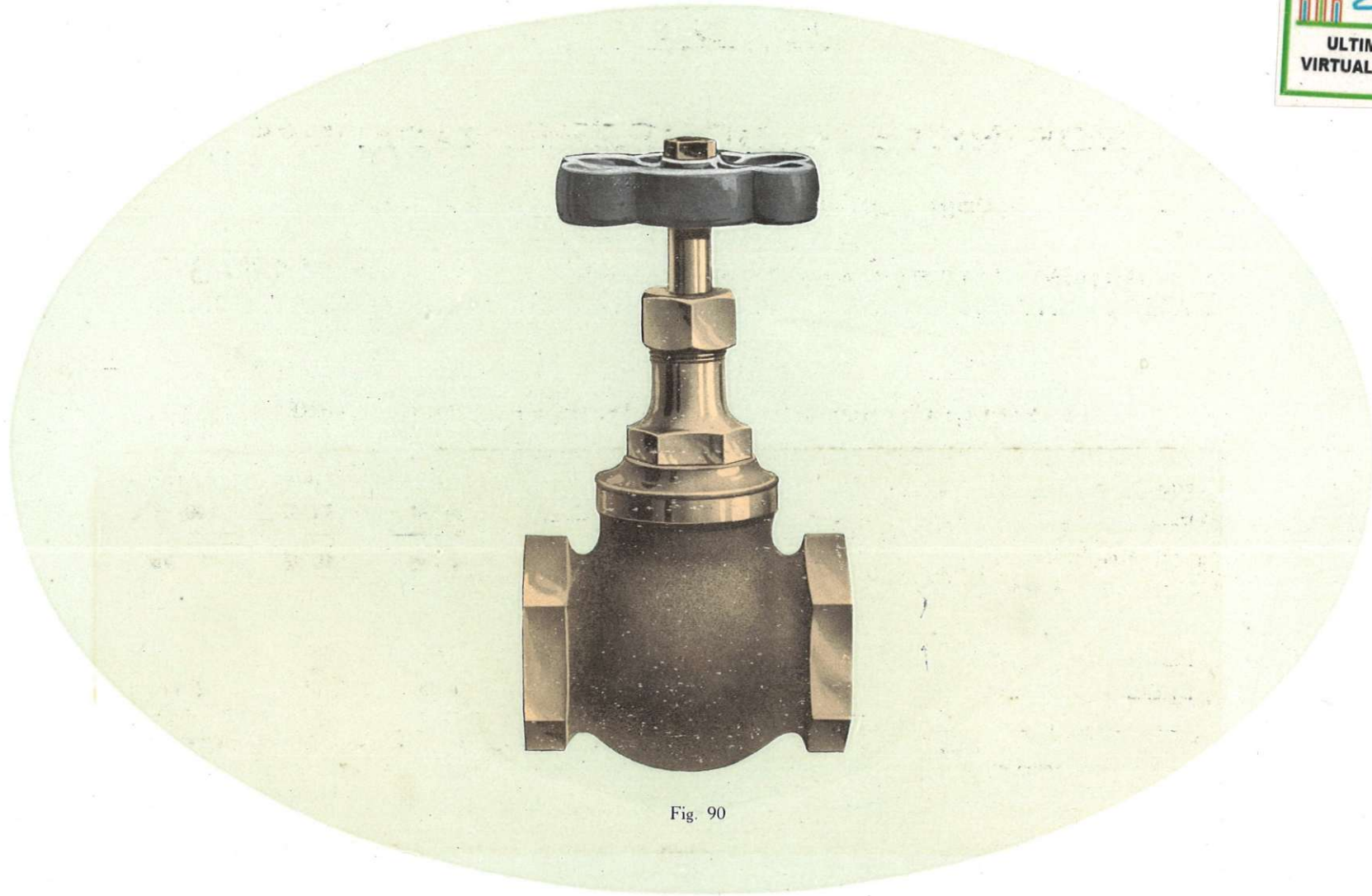

Fig. 90



ROBINETS A SOUPAPE, TARAUDÉS

SÉRIE LOURDE, ENTIÈREMENT EN BRONZE

A DISQUE INTERCHANGEABLE VÉRITABLE " JENKINS "

CONSTRUCTION ROBUSTE - VIS INTÉRIEURE A FILET CARRÉ

Pouces	3/8	1/2	3/4	1"	1 1/4	1 1/2		
Millimètres	12/17	15/21	20/27	26/34	33/42	40/49		
Fig. <u>90</u> <u>91</u> {	A clapet métal . Frs		11. »	14. »	19. »	25. »	35. »	47. »
droit équerre {	A disque Jenkins		16.25	20. »	28.75	43.75	52.25	68.75
Pouces	2"	2 1/4	2 1/2	3"	3 1/2	4"		
Millimètres	50/60	60/70	66/76	80/90	90/102	102/114		
Fig. <u>90</u> <u>91</u> {	A clapet métal . Frs		72. »	90. »	120. »	190. »	220. »	290. »
droit équerre {	A disque Jenkins		106.25	=====		Prix sur demande		=====

A coller sur la page 35 du Catalogue N° 28.

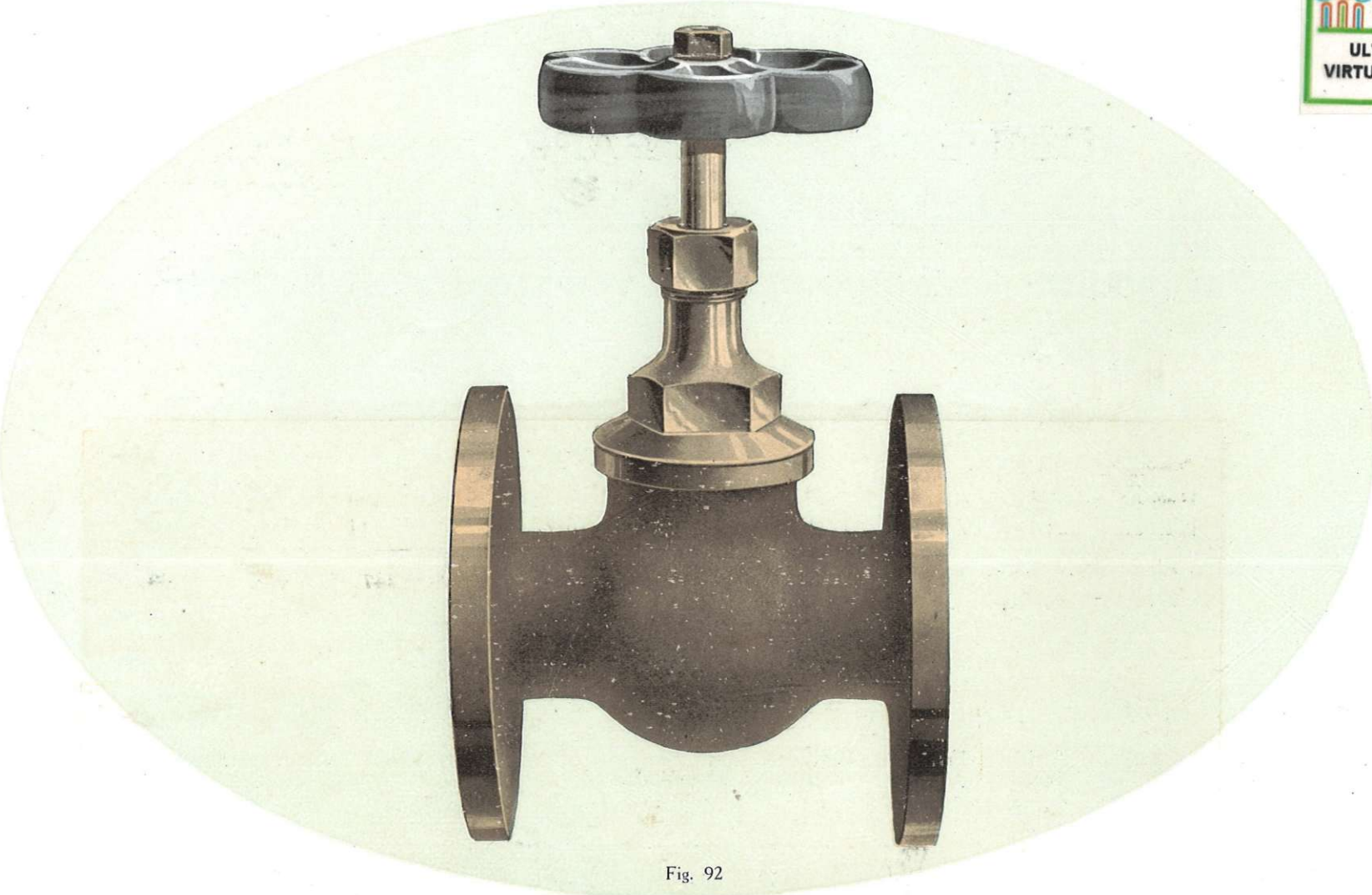

Fig. 92



J. SCHMUTZ ET C^o

ROBINETS A SOUPE, A BRIDES

SÉRIE LOURDE, ENTièrement EN BRONZE

A DISQUE INTERCHANGEABLE VÉRITABLE "JENKINS"

CONSTRUCTION ROBUSTE - VIS INTÉRIEURE A FILET CARRÉ

Passage de	15	20	25	30	35	40	45
Diamètre des brides	76	89	101	114	114	127	127
Ecartement des brides (mod. droit)	77	92	101	111	111	123	123
Fig. <u>92</u> <u>93</u> { A clapet métal . Frs	30. »	40. »	52. »	65. »	80. »	90. »	110. »
droit équerre { A disque Jenkins	60. »	78. »	97. »	112. »	147. »	170. »	193. »
Passage de	50	60	70	80	90	100	
Diamètre des brides	152	170	177	190	216	228	
Ecartement des brides (mod. droit)	152	160	171	190	254	298	
Fig. <u>92</u> <u>93</u> { A clapet métal . Frs	130. »	210. »	265. »	330. »	415. »	500. »	
droit équerre { A disque Jenkins	207. »			<i>Prix sur demande</i>			

A coller sur la page 37 du Catalogue N° 28.

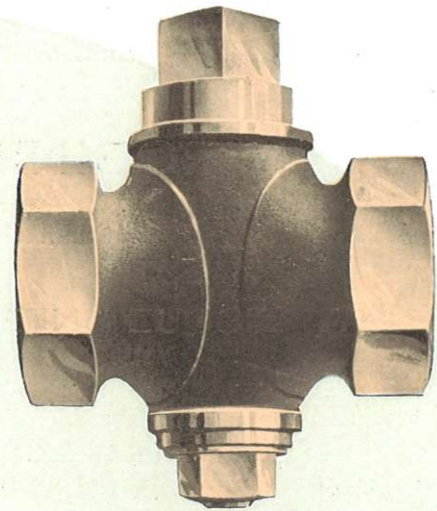
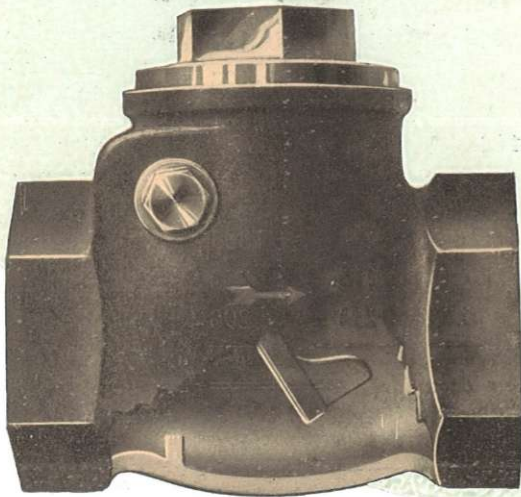

Fig. 100

Fig. 110





ROBINETS A BOISSEAU DE VIDANGE

TOUT EN BRONZE

SÉRIE FORTE

POUR PRESSION DE MARCHÉ JUSQU'A 15 KGS

Fig. 100

Pouces	3/8	1/2	3/4	1	1 1/4	1 1/2	2
Millimètres	12/17	15/21	20/27	26/34	33/42	40/49	50/60
Frs	6.60	8.80	11.75	17.50	31.80	42.50	65.30
Clés en fonte	Frs 0.70	0.80	0.90	1.10	1.60	1.90	2.25

CLAPETS DE RETENUE

A BATTANT - EN BRONZE - TARAUDÉS

Fig. 110

Pouces	3/8	1/2	3/4	1	1 1/4	1 1/2	2
Millimètres	12/17	15/21	20/27	26/34	33/42	40/49	50/60
Frs	17.50	19.75	23.50	30.50	35.75	47.05	69. »

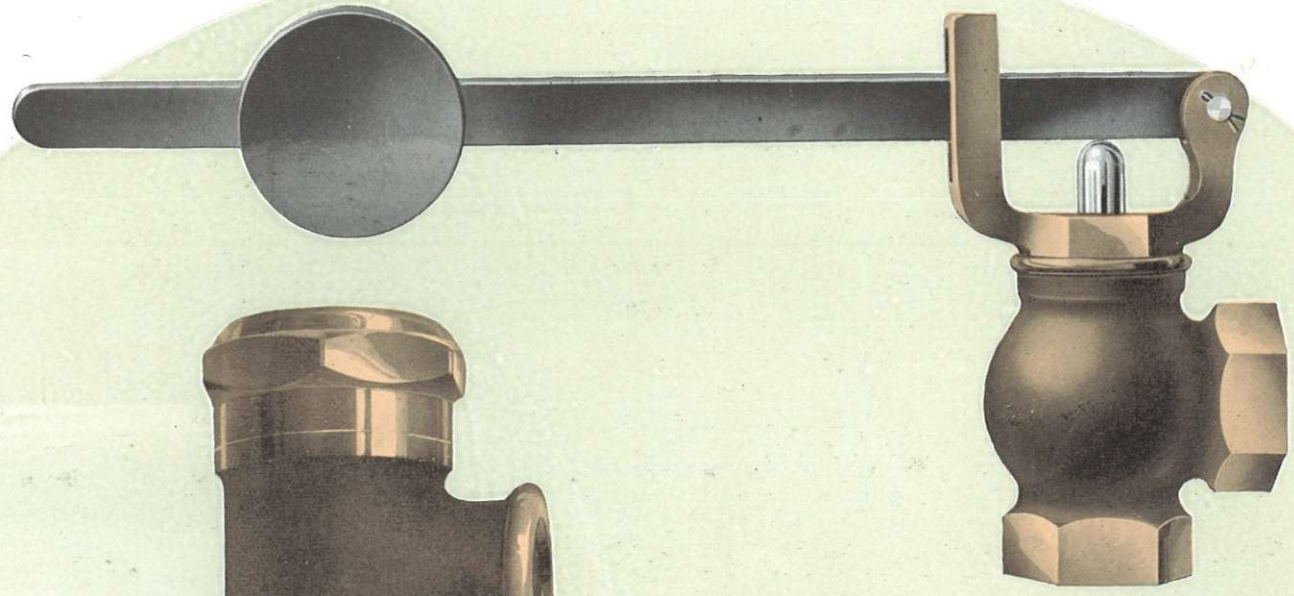

Fig. 120

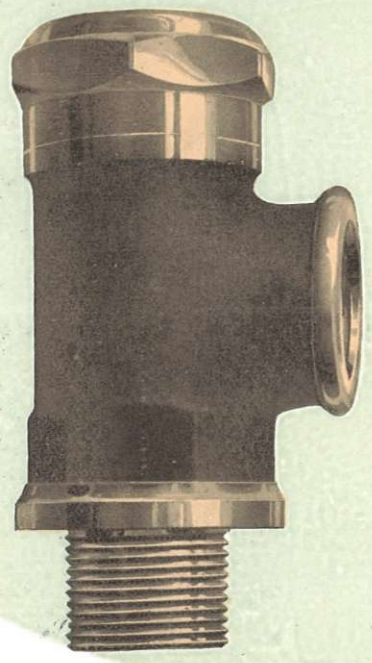

Fig. 121



SOUPAPES DE SURETÉ A CONTRE-POIDS

POUR VAPEUR A BASSE PRESSION

ENTIÈREMENT EN BRONZE - CONTRE-POIDS FONTE
 MODÈLE RENFORCÉ

Fig. 120

Pouces	1/2	3/4	1"	1 1/4	1 1/2	2"
Millimètres	15/21	20/27	26/34	33/42	40/49	50/60
Frs.	23. »	31.50	38. »	52.50	67.20	92.40

SOUPAPES DE SURETÉ A RESSORT

ENTIÈREMENT EN BRONZE - POUR RÉSERVOIRS - RESSORT SPÉCIAL

TARÉES A LA DEMANDE JUSQU'A 15 kgs

Fig. 121

Pouces	1/2	3/4	1"
Millimètres	15/21	20/27	26/34
Frs.	17. »	28.50	36. »

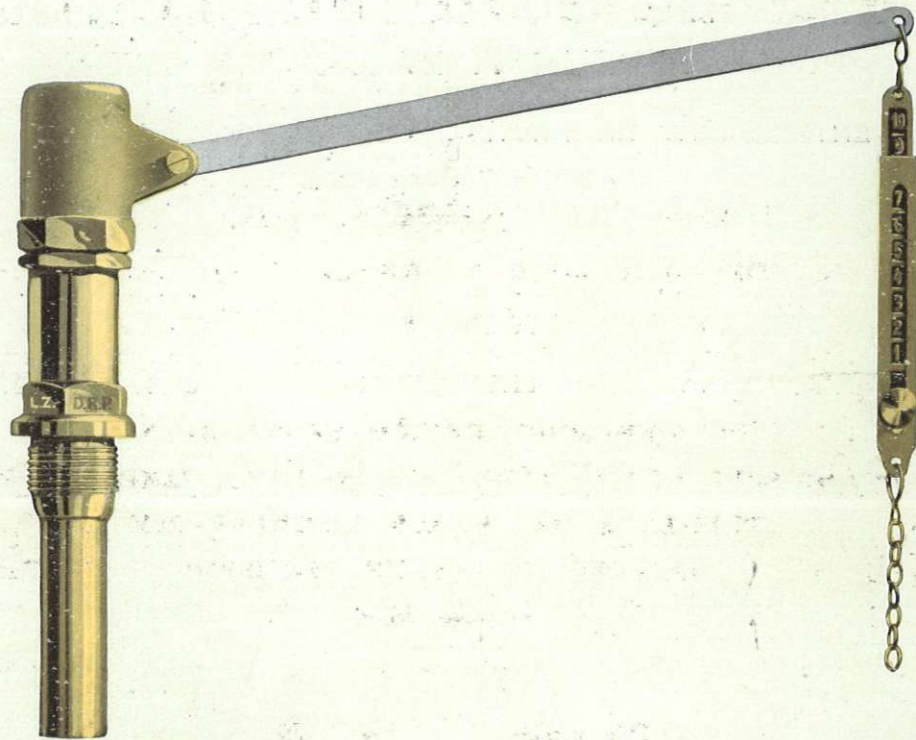

Fig. 130



RÉGULATEUR DE TIRAGE

MARQUE “L-Z” DÉPOSÉE

D. R. P.

THERMOSTAT PLISSÉ ALLIAGE L-Z
LIQUIDE DILATABLE ET RESSORT DE RAPPEL

Fig. 130

Corps en laiton poli

FONCTIONNEMENT ENTièrement GARANTI

Chapeau en bronze

GRANDE SENSIBILITÉ, MÊME AUX FAIBLES TEMPÉRATURES

PUISSANCE DE LEVAGE INCOMPARABLE

Levier en acier spécial

APPAREIL DE HAUTE PRÉCISION

Curseur en bronze fondu

Filetage 26/34

Prix unitaire. Frs 70. »

Par 12 pieces. — 68. »

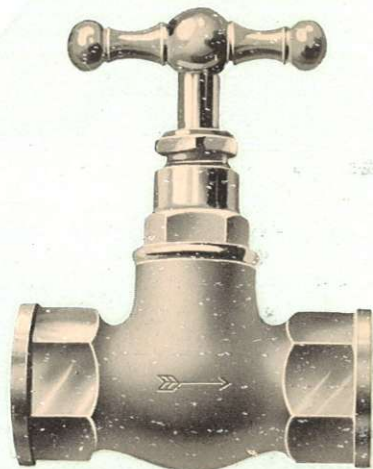

501

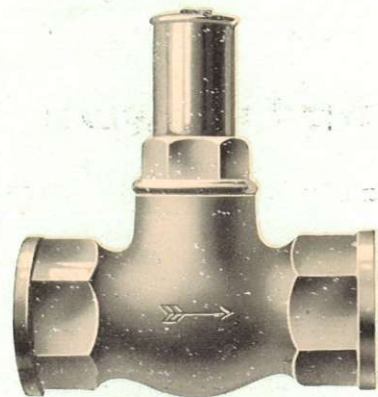

le « bis » de chaque numéro

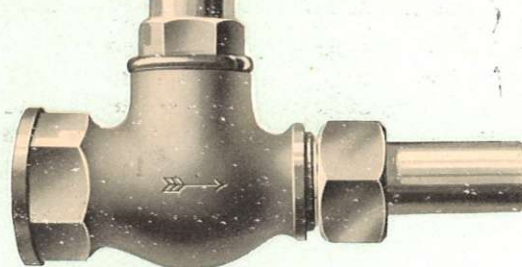

503 - 504

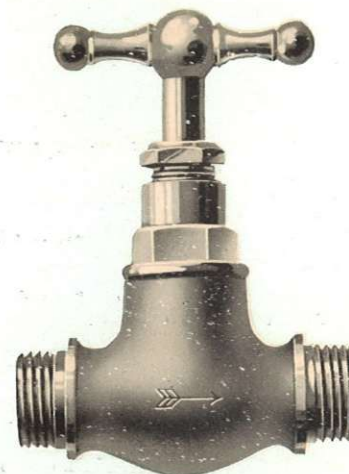

502



ROBINETS D'ARRÊT, SÉRIE EXTRA LOURDE

Essayés à 15 kgs de pression

Cette série est livrée avec corps brut en BRONZE

Supplément pour polissage : 10% — Supplément pour nickelage : 20%

Fig.	Taraudage	12×17	15×21	20×27	26×34
501	Double femelle	9.85	13.90	17.50	32.10
501bis	— à cache-entrée	10.20	14.55	18.40	33.35
502	Double mâle	9.85	13.90	17.50	32.10
502bis	— à cache-entrée	10.20	14.55	18.40	33.35
503	Entrée fer sortie plomb	10.85	15.75	21.10	36.85
503bis	— — à cache-entrée	11.20	16.40	22. »	38.10
504	Entrée plomb sortie fer	10.85	15.75	21.10	36.85
504bis	— — à cache-entrée	11.20	16.40	22. »	38.10
505	Double mâle avec un raccord à souder	10.85	15.75	21.10	36.85
505bis	— — à cache-entrée	11.20	16.40	22. »	38.10
	Clés pour cache-entrée	3.25	3.85	3.85	5.50

Bien spécifier le type en commandant

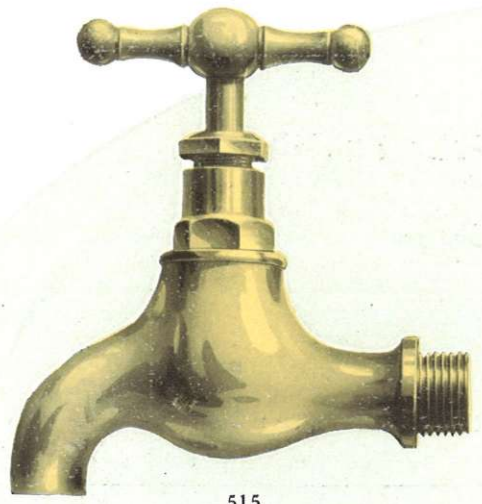

515



521

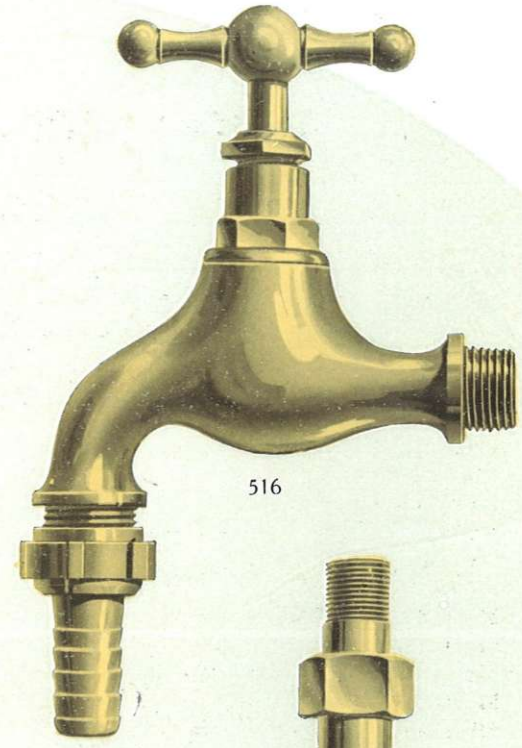

516

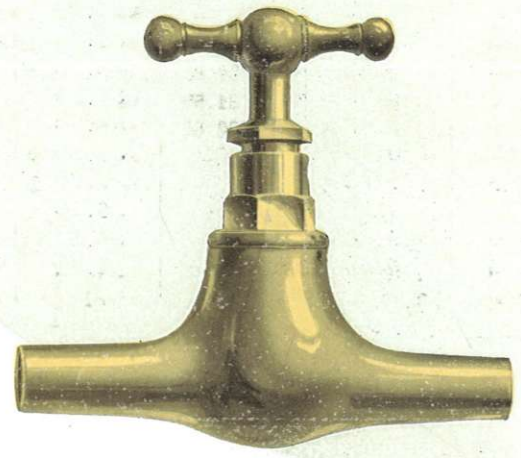

517

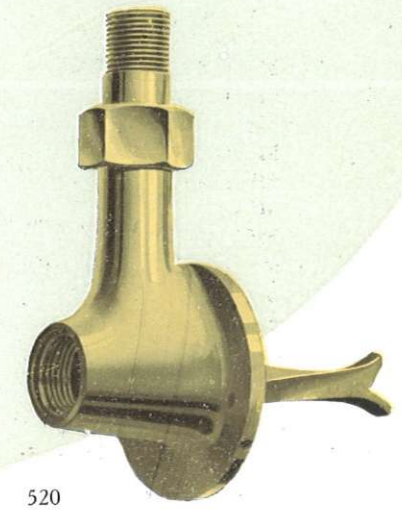

520



ROBINETS D'EAU, SÉRIE FORTE

Tous nos robinets sont essayés à 10 kgs de pression

Cette série est livrée entièrement polie

Supplément pour nickelage : 20 %

Taraudage	12×17	12×17	15×21	15×21	15×21	20×27	20×27	26×34
Passage %m	8	10	10	12	15	18	20	26
Fig.								
515 Puisage à bec	11.15	12.85	13.40	15.25	21.85	26. »	30. »	43.75
515 bis — cache-entrée	11.50	13.20	14.05	15.90	22.50	26.90	30.90	45. »
516 Puisage à nez arrosage	—	19.65	—	21.90	—	—	33.10	50.25
516 bis — — cache-entrée	—	20. »	—	22.55	—	—	34. »	51.50
517 A deux eaux, deux bouts lisses	10.60	—	12.20	13.40	19.25	21. »	24.50	39.50
517 bis — — cache-entrée	10.95	—	12.75	13.95	19.90	21.90	25.75	40.75
518 — à dble raccrd, "extra-lourd"	15.30	—	18.45	23.25	28.70	31.50	43. »	—
518 bis — — cache-entrée	15.65	—	19.10	23.90	29.60	32.60	44.25	—
519 Douille-applique avec raccord lisse	—	11.50	—	15.50	—	—	21.50	38. »
519 ter — simple bout	—	8.75	—	9.50	—	—	14.50	29. »
520 — avec raccord fileté	—	11.50	—	15.50	—	—	21.50	38. »
521 Douille à souder p ^r robinets de puisage	1.10	1.25	1.55	1.70	2.20	3. »	3.75	5.70
522 Rosace pour d ^ø	1.25	1.40	1.40	1.50	1.90	2.25	2.25	2.25
523 Clés pour cache-entrée	3.25	3.25	3.85	3.85	3.85	3.85	3.85	5.50

Bien spécifier le type en commandant

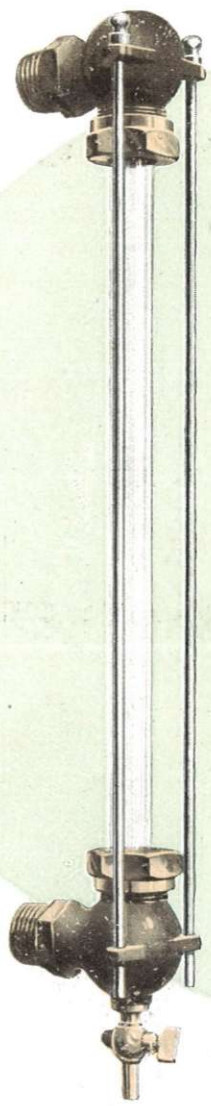

Fig. 140

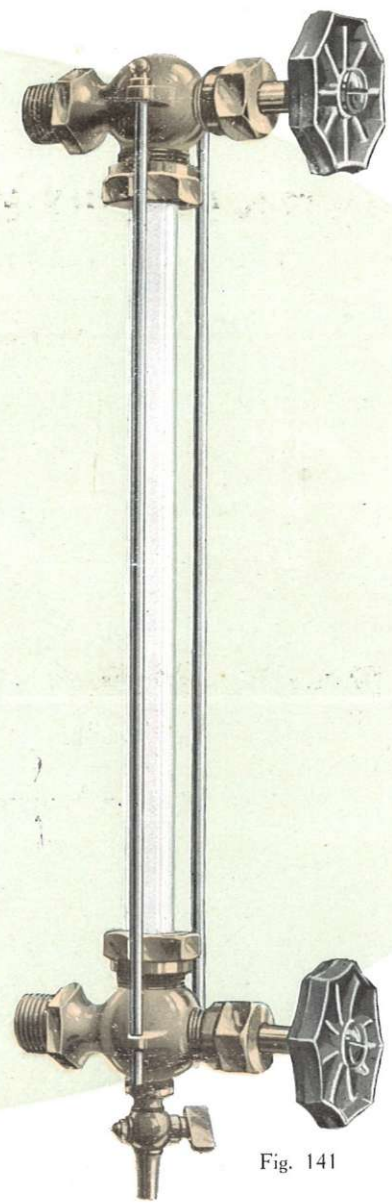

Fig. 141



GARNITURES DE VASES D'EXPANSION

TOUT EN BRONZE

AVEC TRINGLES DE PROTECTION, TUBE EN CRISTAL

BAGUES EN CAOUTCHOUC

Filetage en 15/21

Fig. 140, complète à Frs 13. »



GARNITURES DE NIVEAU D'EAU DE CHAUDIÈRES

ENTIÈREMENT EN BRONZE

AVEC TRINGLES DE PROTECTION, TUBE EN CRISTAL

BAGUES EN CAOUTCHOUC

Filetage en 15/21

Fig. 141, complète à Frs 30. »

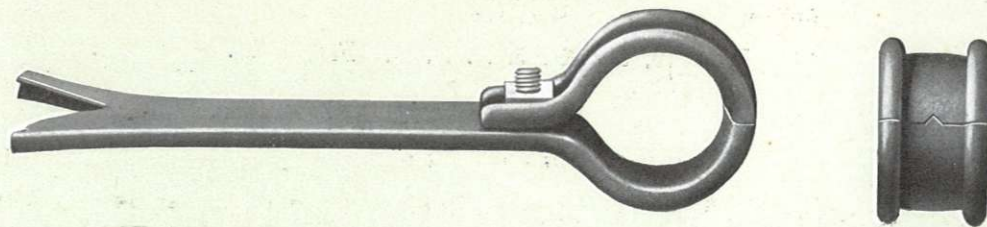

Fig. 24



J. SCHNITZ ET C

COLLIERS A SCELLEMENT

MODÈLE 24

FER LAMINÉ AVEC ENCOCHE ET BOUDINAGE

MODÈLE TRÈS SOIGNÉ, SOLIDE & ÉLÉGANT

		—•—					
Pouces	1/4	3/8	1/2	3/4	1	1 1/4	1 1/2
Millimètres	8/13	12/17	15/21	20/27	26/34	33/42	40/49
Frs.	<u>0.50</u>	<u>0.53</u>	<u>0.56</u>	<u>0.59</u>	<u>0.63</u>	<u>0.73</u>	<u>0.88</u>
Pouces	2	2 1/4	2 1/2	3	3 1/2	4	
Millimètres	50/60	60/70	66/76	80/90	90/102	102/114	
Frs.	<u>1.05</u>	<u>1.15</u>	<u>1.20</u>	<u>1.40</u>	<u>1.55</u>	<u>1.70</u>	

Prix unitaire

PALAU

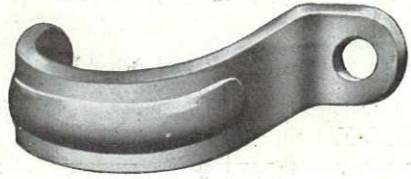

Fig. 1

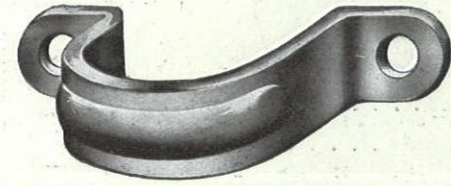

Fig. 2



COLLIERS A CROCHET & A LUNETTE

CUIVRE ET ACIER

BRUT ET GALVANISÉ

DIAMÈTRE INTÉRIEUR DU COLLIER		10	12	13	15	17	18	20	22	23	25	27	28	30	32	35	38	40	42	45	48	50	60	
POUR TUBES FER				8/13		12/17			15/21			20/27				26/34			33/42			40/49	50/60	
Collier à crochet Fig. 1	Acier	Brut	12. »	12. »	12. »	13. »	13. »	13. »	13. »	15. »	15. »	15. »	16. »	16. »	16. »	23. »	24. »	25. »	25. »	26. »	27. »	27. »	28. »	31. »
		Galvanisé	13. »	14. »	14. »	15. »	15. »	16. »	16. »	18. »	18. »	19. »	19. »	20. »	20. »	30. »	32. »	34. »	34. »	35. »	35. »	37. »	38. »	45. »
	Cuivre	26. »	27. »	28. »	32. »	33. »	34. »	35. »	38. »	39. »	40. »	42. »	43. »	45. »	73. »	78. »	83. »	85. »	87. »	92. »	95. »	96. »	117. »	
Collier à lunette Fig. 2	Acier	Brut	13. »	13. »	14. »	14. »	14. »	15. »	15. »	15. »	16. »	17. »	17. »	18. »	18. »	27. »	28. »	29. »	30. »	30. »	31. »	32. »	33. »	38. »
		Galvanisé	15. »	16. »	17. »	17. »	18. »	18. »	19. »	20. »	20. »	22. »	22. »	23. »	24. »	36. »	38. »	40. »	41. »	42. »	43. »	45. »	47. »	55. »
	Cuivre	33. »	35. »	38. »	39. »	40. »	42. »	44. »	46. »	47. »	50. »	51. »	54. »	58. »	92. »	99. »	106. »	109. »	112. »	115. »	121. »	128. »	150. »	

Prix par cent-pièces

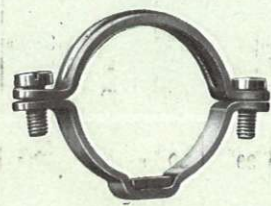

Fig. 3

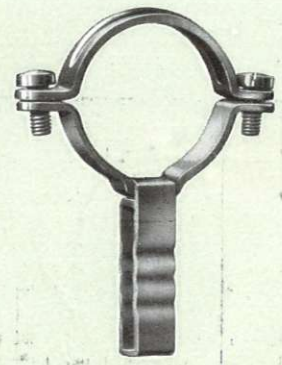
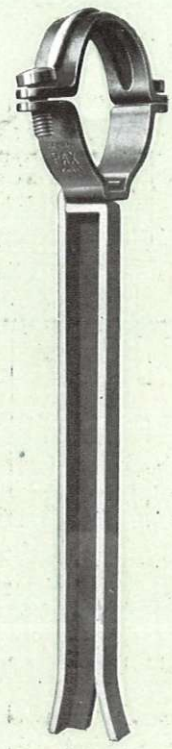

Fig. 1



MODÈLE A TIGE LONGUE
(sur demande)



Fig. 2

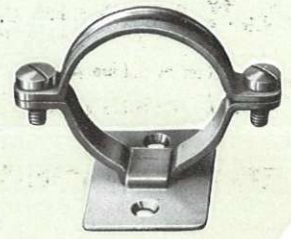

Fig. 4



COLLIERS A SCELLEMENT "PAX"

La pièce

DIAMÈTRE INTÉRIEUR DU COLLIER....		12.5	14	16	18	20	23	25	27	30	32	35	38	40	42	45	48	50	55	60	65	70	75	80	
POUR TUBES FER DE.....		8/13			12/17	15/21			20/27			26/34			33/42			40/49		50/60			60/76		
Fig. 1	Collier et Scellement Acier } Collier Cuivre, Scellement acier.....	Brut....	0.90	0.92	0.94	0.96	0.98	1.04	1.06	1.08	1.10	1.12	1.14	1.16	1.18	1.62	1.64	1.66	1.68	1.72	1.74	2.06	2.10	2.12	2.14
		Galvanisé	0.98	1. »	1.02	1.04	1.06	1.16	1.18	1.20	1.22	1.24	1.26	1.28	1.30	1.86	1.90	1.92	1.94	2.02	2.06	2.44	2.48	2.52	2.56
			1.10	1.12	1.14	1.16	1.22	1.28	1.38	1.40	1.44	1.48	1.50	1.54	1.56	2.52	2.56	2.58	2.60	2.82	2.90	3.38	3.48	3.60	3.68
Fig. 2	Collier et Scellement Acier } Collier Cuivre, Scellement acier.....	Brut....	1.18	1.20	1.22	1.24	1.26	1.32	1.34	1.36	1.38	1.40	1.42	1.44	1.46	1.94	1.96	1.98	2. »	2.04	2.06	2.66	2.70	2.72	2.74
		Galvanisé	1.28	1.30	1.32	1.34	1.36	1.46	1.48	1.50	1.52	1.54	1.56	1.58	1.60	2.20	2.24	2.26	2.28	2.36	2.40	3.09	3.13	3.17	3.21
			1.45	1.47	1.49	1.51	1.57	1.63	1.73	1.75	1.79	1.83	1.85	1.89	1.91	2.92	2.96	2.98	3. »	3.22	2.30	4.63	4.73	4.85	4.93
Fig. 3	Livré sans vis à bois, mais avec plaque de renforcement Collier vis à bois Acier } Collier vis à bois Cuivre.....	Brut....	0.74	0.76	0.78	0.80	0.82	0.86	0.88	0.90	0.92	0.94	0.96	0.98	1. »	1.26	1.28	1.30	1.32	1.36	1.40	1.74	1.76	1.78	1.82
		Galvanisé	0.80	0.82	0.84	0.86	0.88	0.91	0.93	0.95	0.97	0.99	1.01	1.03	1.05	1.43	1.47	1.49	1.51	1.59	1.63	2.02	2.06	2.10	2.14
			0.96	0.98	1. »	1.02	1.04	1.20	1.22	1.24	1.26	1.30	1.32	1.36	1.38	2.20	2.24	2.34	2.38	2.50	2.58	3.12	3.22	3.32	3.40
Fig. 4	Collier et platine Acier } Collier et platine Cuivre.....	Brut....	1.28	1.30	1.32	1.34	1.36	1.44	1.46	1.48	1.50	1.52	1.54	1.56	1.58	1.86	1.88	1.90	1.92	1.96	2. »	2.84	2.86	2.88	2.92
		Galvanisé	1.38	1.40	1.42	1.44	1.46	1.52	1.54	1.56	1.58	1.60	1.62	1.64	1.66	2.08	2.12	2.14	2.16	2.24	2.28	3.48	3.22	3.26	3.30
			1.78	1.80	1.82	1.84	1.86	2.10	2.12	2.14	2.16	2.20	2.22	2.26	2.28	3.22	3.26	3.36	3.40	3.52	3.60	5.16	5.26	5.36	5.44

ENTRETOISES RÉGLABLES "FORNAY" POUR COLLIERS VIS A BOIS

permettant la fixation des tubes éloignés des plinthes

La pièce

NUMÉROS.....		15	20	25	30
ÉCARTEMENT ENTRE LE TUBE ET LA PLINTHE EN MILLIMÈTRES...		10 à 15	15 à 20	20 à 25	25 à 30
Embase avec entretoise réglable.....	Acier brut.....	0.52	0.54	0.58	0.62
	Acier galvanisé.....	0.60	0.62	0.66	0.70
	Cuivre.....	0.80	0.82	0.90	0.96



TABLE DES MATIÈRES

DÉSIGNATION	PAGES	DÉSIGNATION	PAGES
Conditions de vente.	2	RACCORDS à SOUDER, Marque (PR) Déposée	12 et 13
Clapets de Retenue.	38 et 39	RACCORDS-UNION, Marque (PR) Déposée.	10 et 11
Colliers à crochet et à lunette.	52 et 53	ROBINETS A DOUBLE RÉGLAGE	
Colliers à scellement modèle 24.	50 et 51	Marque (PR) Déposée	
Colliers à scellement "Pax"	54 et 55	Modèle à volant	4 et 5
Coudes de réglage	14 et 15	Modèle à cache-entrée	6 et 7
Garnitures de vases d'expansion	48 et 49	Coupe du mécanisme intérieur.	8
Garnitures de niveau d'eau de chaudières	48 et 49	Robinets à boisseau de vidange	38 et 39
Indicateurs de hauteur d'eau.	22 et 23	Robinets d'arrêt, série forte	44 et 45
Manomètres à basse pression.	24 et 25	Robinets d'eau, série forte	46 et 47
Purgeurs automatiques d'eau de condensation.	16 et 17	Soupapes de sûreté	40 et 41
Purgeurs d'air automatiques "CALEX"	18 et 19	Soupapes de sûreté à contre-poids.	40 et 41
Purgeurs d'air à main.	20 et 21	Thermomètres spéciaux, droit et équerre	26 et 27
Régulateurs de tirage	42 et 43	Thermomètres "ThermindeX"	28 et 29
Robinets à soupape, taraudés	34 et 35	Vannes N° 800, taraudées	30 et 31
Robinets à soupape, à brides	36 et 37	Vannes N° 801, à brides	32 et 33

J. SCHMUTZ & C^{IE}

19, RUE HENRI-MONNIER, 19

PARIS (9^e)



TÉLÉPHONE :

TRUDAINE 17-95

TRUDAINE 49-99

TÉLÉGRAMMES :

ROBISCHCO-PARIS-90

CODE :

BENTLEY

R. G. SEINE N° 214.970 B



CONDITIONS DE VENTE

NOS prix sont établis pour des marchandises prises dans nos magasins à Paris et vendues au comptant, sauf conditions contraires.

Nous garantissons nos articles à condition qu'ils ne soient pas employés autrement que pour le service auquel ils sont destinés. Toute pièce reconnue défectueuse sera changée. Toutefois, cette garantie est limitée au remplacement pur et simple de cette pièce, sans aucune indemnité, et nous ne saurions être rendus responsables de dommages quelconques en dehors du prix de la marchandise.

Les frais de transport et d'emballage sont à la charge du destinataire et nous déclinons toute responsabilité en cas de retard, pertes ou avaries dans l'envoi d'une expédition. Le destinataire devra exercer tout recours contre les Compagnies ayant assuré le transport, aucune décharge d'un colis ne devant être donnée avant sa vérification. Aucune réclamation ne sera admise si elle n'est faite dans les dix jours qui suivent la réception.

Le client voudra bien nous faire savoir si les marchandises doivent être adressées en petite ou en grande vitesse, ou en colis postaux. Les expéditions sont faites au tarif général ou au tarif réduit suivant le désir du client et au mieux de ses intérêts. Il est convenu que ce dernier accepte de ce fait toutes les clauses conditionnelles de ces tarifs et assume la responsabilité de sa décision.

Nos conditions sont susceptibles de modifications sans avis préalable, les contrats étant passés sous réserves de grèves, accidents ou cas de force majeure.

Toute contestation est de la compétence des Tribunaux de la Seine.

J. SCHMUTZ & C¹².